



ZVEŘEJNĚNÍ ZÁMĚRU OBCE Č. 7/2021

Obec Uhřice zveřejňuje podle § 39 odst. 1 zákona č. 128/2000 Sb., o obcích, ve znění pozdějších předpisů, záměr prodat a zřídit předkupní právo na část pozemku p. č. 2107/19, o výměře 398 m² orná půda, zapsaná na LV č. 10001 pro katastrální území Uhřice u Kyjova u Katastrálního úřadu pro Jihomoravský kraj, Katastrální pracoviště Kyjov a která je označena p. č. 2107/124 na návrhu geometrického plánu č. 752-11/2021, který je nedílnou součástí tohoto záměru (dále jen „pozemek 2107/124“):

Pozemek 2107/124 je v územním plánu charakterizován jako pozemek k zastavění. K pozemku 2107/124 nejsou přivedeny žádné inženýrské sítě a Obec Uhřice upozorňuje, nabyvatel si bude muset sám na vlastní náklady zajistit jím požadované přípojky (dle požadavků): splašková kanalizace, dešťová kanalizace, elektro, plyn. V případě požadavků správců sítí si nabyvatel též na vlastní náklady musí zajistit případně potřebné dobudování řádů. Dále Obec Uhřice upozorňuje zájemce, že uvedený pozemek je pronajímán, výpovědní lhůta činí jeden rok, když počne běžet od 1.10.2021, o zkrácení lhůty je možné jednat přímo s nájemcem.

Zastupitelstvo si vyhrazuje právo posoudit výsledné nabídky nejen s přihlédnutím k nabízené části, ale též s přihlédnutím k rodinným a bytovým poměrům zájemce tak, aby ve smyslu § 2 odst. 2 a § 35 odst. 2 zák. č. 128/2000 Sb. dbala na zajišťování bytových potřeb svých občanů, a to za předpokladu, že taková osoba dorovná nejvyšší nabídku.

Zájemci o koupi se mohou k tomuto záměru vyjádřit a podat své nabídky. Nabídku je třeba podat do 5. srpna 2021 do 12:00 hodin na Obecní úřad Uhřice, Uhřice 177, 696 34 v zalepené obálce označené pouze nápisem „Nabídka koupě pozemku 2107/124“, přičemž nabídka musí obsahovat nabízenou kupní cenu předmětného pozemku vyjádřenou číselným údajem v korunách českých, (k nabízené části bude připočítáno DPH ve výši 21 %), jméno, příjmení a podpis, přičemž zájemce v rámci této nabídky může uvést též informaci o svém trvalém pobytu a o svých rodinných poměrech. K nabídkám neobsahující tyto náležitosti nebude přihlíženo.

Nejnižší podání je stanoveno částkou 200,- Kč/m².

Obec Uhřice si vyhrazuje právo posoudit nabídku na koupi z hlediska zamýšleného záměru kupujícího.

Tento záměr bych schválen Zastupitelstvem obce Uhřice dne 9.3.2021, usnesením č. XXI/36.

Obec Uhřice si vyhrazuje právo od výše uvedeného záměru odstoupit, vyhrazuje si prodej nerealizovat.

Petr Tihelka, starosta

Vyvěšeno dne 19.7.2021



OBEC UHŘICE
PSČ: 696 34 ©
Tel.: 518 631 630
IČO: 285421

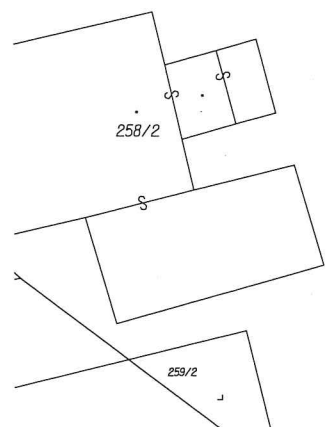

Seznam souřadnic (S-JTSK)

Číslo bodu	Souřadnice pro zápis do KN			Poznámka
	Y	X	Kód kvality	
643-1901	575396,60	1179825,84	8	dočas.stab. - dřev.kolík
643-1940	575393,61	1179843,89	8	dočas.stab. - dřev.kolík
643-2003	575389,32	1179850,96	8	dočas.stab. - dřev.kolík
643-2597	575350,41	1179805,35	8	dočas.stab. - dřev.kolík
742-1	575346,67	1179806,32	3	dočas.stab. - dřev.kolík
742-2	575351,38	1179824,43	3	dočas.stab. - dřev.kolík
1	575354,11	1179806,99	8	dočas.stab. - dřev.kolík
2	575369,52	1179813,83	8	dočas.stab. - dřev.kolík
3	575374,06	1179832,28	3	dočas.stab. - dřev.kolík
4	575391,34	1179847,63	8	dočas.stab. - dřev.kolík

VÝKAZ DOSAVADNÍHO A NOVÉHO STAVU ÚDAJŮ KATASTRU NEMOVITOSTÍ														
Dosavadní stav					Nový stav									
Označení pozemku parc. číslem	Výměra parcely		Druh pozemku	Označení pozemku parc. číslem	Výměra parcely		Druh pozemku	Typ stavby	Způsob urč. výměr	Porovnání se stavem evidence právních vztahů				
	ha	m2	Způsob využití		Způsob využití	Způsob využití	Způsob využití	Díl přechází z pozemku označeného v katastru nemovitostí		Číslo listu vlastnictví	Výměra dílu		Označení dílu	
											ha	m2		
2107/19	13	55	orná půda	2107/19	4	61	orná půda		0	2107/19	10001	4	61	
				2107/124	3	98	orná půda		0	2107/19	10001	3	98	
				2107/125	4	60	orná půda		0	2107/19	10001	4	60	
				2107/126		36	orná půda		0	2107/19	10001		36	
	13	55			13	55								

Výkaz údajů o bonitovaných půdně ekologických jednotkách (BPEJ) k parcelám nového stavu											
Parcelní číslo podle katastru nemovitostí		Kód BPEJ	Výměra		BPEJ na dílu parcely	Parcelní číslo podle zjednodušené evidence		Kód BPEJ	Výměra		BPEJ na dílu parcely
zjednodušené evidence	ha		m2	zjednodušené evidence		ha	m2				
2107/19		20850	4	56		2107/125	20850	4	60		
		20840		5		2107/126	20840		36		
2107/124		20840		81							
		20850	3	17							

GEOMETRICKÝ PLÁN pro rozdělení pozemku	Geometrický plán ověřil úředně oprávněný zeměměřický inženýr:	Stejnopis ověřil úředně oprávněný zeměměřický inženýr:
	Jméno, příjmení: Ing. Jaroslav Jurůj	Jméno, příjmení:
	Číslo položky seznamu úředně oprávněných zeměměřických inženýrů: 606/1995	Číslo položky seznamu úředně oprávněných zeměměřických inženýrů:
	Dne: 28.6.2021 Číslo: 18/2021	Dne: Číslo:
Náležitostmi a přesností odpovídá právním předpisům.		Tento stejnopis odpovídá geometrickému plánu v elektronické podobě uloženému v dokumentaci katastrálního úřadu.
Vyhotovitel Ing. Jaroslav Jurůj Geodetické práce Tuřanka 28 627 00 Brno	Katastrální úřad souhlasí s očíslováním parcel.	Ověření stejnopisu geometrického plánu v listinné podobě.
Číslo plánu: 752-11/2021	KÚ pro Jihomoravský kraj KP Kyjov Barbora Novotná PGP-534/2021-738/1 2021.07.09 08:55:21 CEST	
Okres: Hodonín		
Obec: Uhřice		
Kat. území: Uhřice u Kyjova		
Mapový list: BRNO 0-9/44		
Dosavadním vlastníkům pozemků byla poskytnuta možnost seznámit se v terénu s průběhem navrhovaných nových hranic, které byly označeny předepsaným způsobem: viz. Seznam souřadnic - doč.stab. dřev.kolíků - body ohroženy zeměděln.činností dle §91 odst.6 vyhl. č. 357/2013Sb., byl vlastník informován, že po dokončení činnosti zajistí označení dočasně stab.bodů, trvalým způsobem		